

## AGULHA HASTE CURTA

Referência CSU 31A / CRU 32A Série: 10106 (K.L.M.N.O.)



Aplicações: Gases Permanentes, Ar Comprimido, Gás Natural  
Fase Gasosa

Temperatura de Trabalho: Máxima +60 °C Mínima - 196°C  
Pressão Máxima de Trabalho: 50 bar Teste Hidrostático: 75

Válvulas e componentes limpos para uso em Oxigênio, conforme CGA G4.1



**TABELA DIMENSIONAL ( K. M. )**

DN	MM	8	10	15	20	25	32	40	50
	Pol.	1/4"	3/8"	1/2"	3/4"	1"	1.1/4"	1.1/2"	2"
Código		03	04	05	06	07	08	09	10
A		70,0	70,0	82,0	97,0	108,0	128,0	140,0	167,0
B		8,0	8,0	10,0	10,0	11,0	16,0	16,0	17,0
C		14,2	17,8	21,6	27,2	33,9	42,6	48,7	61,2
F		113,5	113,5	113,5	130,0	130,0	162,0	162,0	176,0
G (Fechada)		156,0	156,0	156,0	170,0	170,0	210,0	210,0	221,0
G (Aberta)		162,0	162,0	162,0	180,0	180,0	225,0	225,0	241,0
Ø Volante		89,0	89,0	89,0	89,0	118,0	118,0	118,0	118,0
Peso (Kg)		0,9	0,9	1,0	2,1	2,3	4,2	4,4	6,8
CV (gal/Min)		-	-	-	4,1	4,0	8,3	8,3	13,3
kv (m <sup>3</sup> /h)		-	-	-	3,5	3,5	7,1	7,1	11,4

**TABELA DE EXTREMIDADES ( L. N )**

Descrição	Código	Norma
Rosca NPT	01	ASME B1.20.1
Rosca BSP	02	ISO 228-1
Encaixe Solda Tubo de Cobre	03	ASME B16.18
Ponteira Sch. 10S x 50mm	06	ASME B16.25
Ponteira Sch 10S x 100mm	07	
Ponteira Sch 40S x 50mm	08	
Ponteira Sch 40S x 100mm	09	

**TABELA DE VEDANTES ( O )**

Descrição	Código	Norma
Monel	03	ASTM B865
Inox 304	06	AISI 304

**TABELA DE OPCIONAIS**

Descrição	Código	Norma
Haste Alongada	001	MSS SP-134
Banho de Níquel	004	N/A

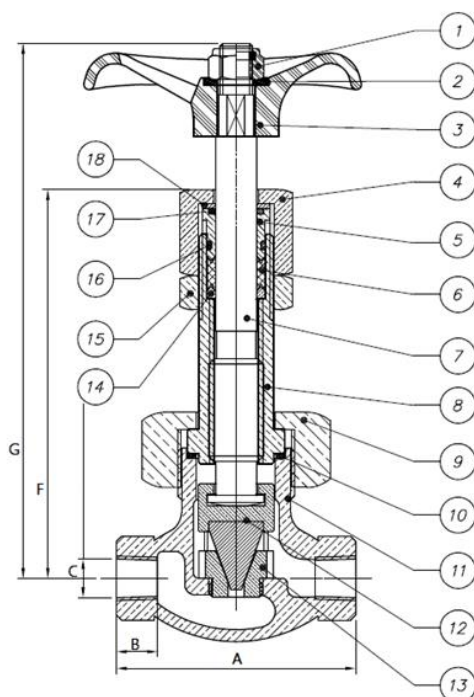

1	PORCA SEXTAVADA	AÇO INOX AISI 304
2	ARRUELA	LATÃO UNS 26800
3	VOLANTE	ALUMINIO SAE 306
4	PORCA PREME GAXETA	LATÃO UNS 26800
5	PREME GAXETA	LATÃO UNS C36000
6	GAXETA	PTFE ASTM D4894
7	HASTE	AÇO INOX AISI 304
8	CABEÇOTE SUPERIOR	BRONZE UNS C93700
9	PORCA UNIÃO	LTÃO FORJADO
10	GUARNIÇÃO	PTFE ASTM D4894
11	CORPO	BRONZE UNS C93700
12	OBTURADOR MONTADO	CONF TABELA (O.)
13	SEDE VEDAÇÃO	LATÃO UNS 26800
14	ANILHA PREME GAXETA	LATÃO UNS 26800
15	CONTRA PORCA	LATÃO UNS 26800
16	ANEL O'RING	FKM
17	ANEL O'RING	FKM
18	DISCO	LATÃO UNS C36000

Tabelas de acordo com o padrão de fabricação. Sujeito a alterações sem prévio aviso.

SET/19 R